

Bad und WC

Merkblatt zur alters- und sehbehindertengerechten Beleuchtung

Bad und WC als Ort der Körperpflege

Körperpflege ist eine wichtige, alltägliche Tätigkeit, die gute Sehbedingungen erfordert. Durch eine Optimierung der Beleuchtung kann die Selbständigkeit sehbehinderter und älterer Menschen verbessert und gleichzeitig die Unfallgefahr erheblich verringert werden.

Die Leuchtenstandorte müssen mit einer Elektro-Fachperson besprochen werden, da in diesem Bereich erhöhte Anforderungen bezüglich Sicherheit (Nasszone) gelten.

Spiegelsituation

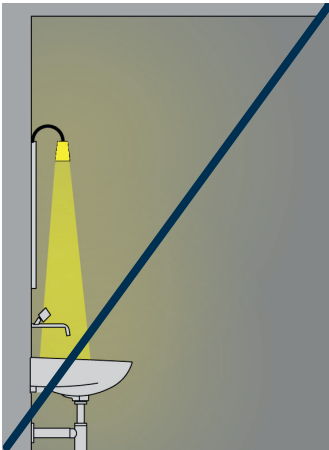

Ungeeignete Leuchte / Position

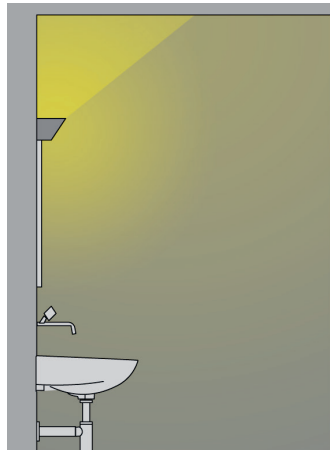

Zweckmässige Leuchte / Position



Wandanbauleuchte



Wandanbauleuchte

Merkmale geeigneter Leuchten

Längliche Anbauleuchten mit indirekter und direkter Lichtabgabe und guter Entblendung. Zur Blendungsbegrenzung sollte der indirekte Lichtanteil viel grösser sein als das einsehbare Direktlicht.

Empfehlungen

Eine blendfreie Grundbeleuchtung von 400 – 600lx auf dem Waschtisch und eine gute Gesichtsausleuchtung sind wichtig. Die Spiegelbeleuchte mit viel Indirektlicht ermöglicht eine gleichmässige Raumausleuchtung (Grundbedingung: weisse Decke/Wände). Die Betrachtung im Spiegel wird durch das so erzeugte weiche Licht vereinfacht.

Kleines WC mit Stromanschluss an der Decke

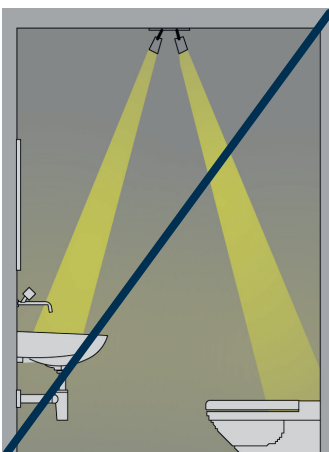

Ungeeignete Leuchte / Position

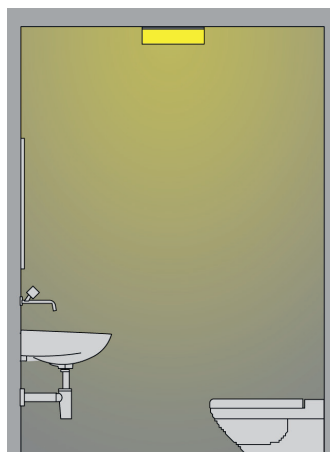

Zweckmässige Leuchte / Position



Deckenbauleuchte



Deckenbauleuchte

Merkmale geeigneter Leuchten

Grossflächige Leuchten in runder oder eckiger Form. Bei ausreichender Raumhöhe ist eine Pendelleuchte mit Indirektlichtanteil vorzuziehen. Falls möglich ist eine zusätzliche Wandleuchte über dem Spiegel vorzusehen.

Empfehlungen

Eine ausreichende Grundbeleuchtung kann nur erreicht werden, wenn die Deckenleuchte eine grosse leuchtende Fläche aufweist und die Raumboflächen hell sind. Helle Wandflächen neben dem Spiegel sind bei dieser Beleuchtungslösung besonders wichtig.

Grösseres Bad, Kombination Wand- und Deckenleuchte

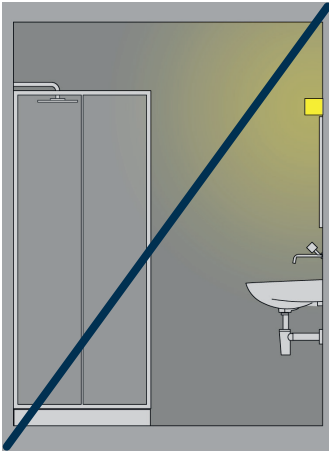

Ungeeignete Leuchte / Position

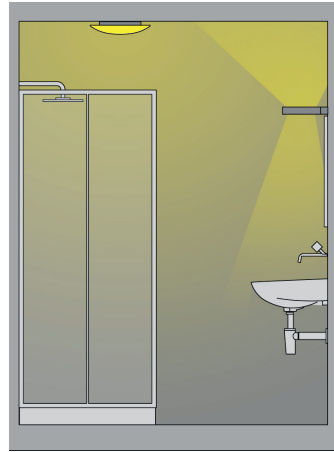

Zweckmässige Leuchte / Position



Anbauleuchte



Wandleuchte

Merkmale geeigneter Leuchten

Wandleuchten mit Indirekt- und Direktlichtanteil über dem Spiegel. Ergänzende, möglichst grossflächige Deckenleuchten für den Badewannen- oder Duschbereich.

Empfehlungen

Eine blendfreie Grundbeleuchtung von 400 – 600lx auf dem Waschtisch. Eine Spiegelleuchte mit grossem indirekten Lichtanteil ermöglicht eine gleichmässige Raumbelichtung. Bei einem Badezimmer mit Dusche/Bad sind zusätzliche Deckenleuchten einzusetzen.

Elektrische Installationen in Bade- und Duschräumen

Da in Nassräumen eine erhöhte elektrische Gefährdung besteht, sind hier strikte Installationsvorschriften in Bezug auf Montageabstände und Leuchtenausführung einzuhalten.

Ihr Elektromonteur ist dafür verantwortlich und weiss Bescheid.

In den Bereichen 0 und 1 (Badewanne / Dusche) sind keine elektrischen Installationen zugelassen. Im Bereich 2 muss der Elektromonteur entscheiden, welche Leuchten montiert werden dürfen.

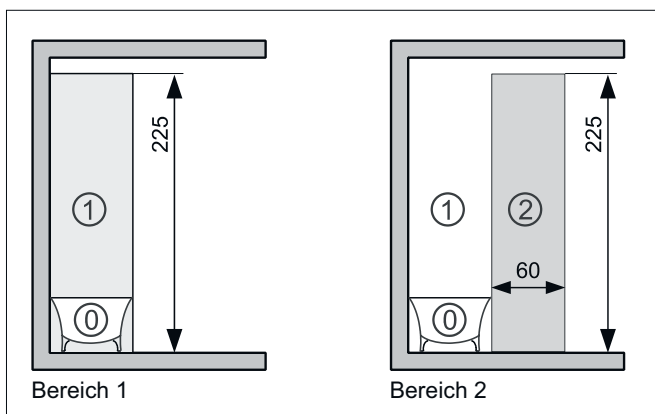

Quelle Darstellung: NIN COMPACT Teil 7.01

Merkblatt Version 2021-07 / Download weiterer Merkblätter:

www.szblind.ch: Suche nach Merkblätter Beleuchtung

SZBLIND

© Schweizerischer Zentralverein für das Blindenwesen

Koordinationsstelle für Beleuchtungsfragen,

Niederlenzer Kirchweg 1, CH-5600 Lenzburg

in Zusammenarbeit mit Lichtbau GmbH, Lichtplanungen, Bern

mit Unterstützung der: **SLG** Schweizer Licht Gesellschaft